

## TORCH

ESTA LÁMPARA SE COMPONE DE TRES ELEMENTOS ESENCIALES: LA CORNAMUSA ANCLADA A LA PARED QUE PERMITE SUBIR O BAJAR EL FOCO DE LUZ GRACIAS A LA POLEA DEL TECHO; SU CUERPO CONTRAPESADO EN PERFECTO EQUILIBRIO Y LA UTILIZACIÓN DE LAS PAREDES COMO PANTALLA, REFLEJANDO LA LUZ A TODA LA ESTANCIA.

LÁMPARA COLGANTE, DE ALTURA AJUSTABLE GRACIAS A SU POLEA, ANCLABLE AL TECHO. UN PUNTO DE LUZ, CASQUILLO E27.

MATERIALES: HERRAJES EN LATÓN BRUÑIDO A MANO, MADERA MACIZA TORNEADA, CASQUILLO DE CERÁMICA Y CABLE ELÉCTRICO FORRADO EN ALGODÓN BICOLOR (1.5 METROS). BOMBILLA NO INCLUIDA.

DIMENSIONES: 5 X 25 X 5 CM.  
LONGITUD MÍNIMA DE CABLE: 4 METROS.  
LONGITUD ADICIONAL: 2 € PER 5 CM.  
MAXIMO 6 M.

INSTRUCCIONES DE LIMPIEZA:  
ANTES DE SU LIMPIEZA, LOS APARATOS DEBEN SER APAGADOS Y DESCONECTAR LA CORRIENTE ELÉCTRICA GENERAL. DURANTE LA LIMPIEZA, SER EXTREMADAMENTE CUIDADOSOS Y USAR GANTES DE ALGODON O SIMILAR AL OBJETO DE NO DEJAR HUELLAS EN LAS SUPERFICIES DE METAL.  
LATÓN BRUÑIDO: USAR LANA DE ACERO SUPER FINA (0000) Y FROTAR SUAVEMENTE EN LA DIRECCIÓN ADECUADA HASTA HACER DESAPARECER LAS MANCHAS Y ELIMINAR LA PÁTINA. EL USO DE LANA DE ACERO ELIMINARÁ LAS MANCHAS PERO PUEDE MARCAR LA SUPERFICIE DE METAL. PROCEDER CON CUIDADO PARA NO ARAÑAR EN EXCESO. LA LIMPIEZA MEDIANTE ESTE MÉTODO ACLARARÁ LA SUPERFICIE DE METAL TEMPORALMENTE HASTA QUE VUELVA A OSCURECERSE.  
MADERA: USE UN PAÑO SECO Y SUAVE O UN PLUMERO.

ESTE PRODUCTO HA SIDO MONTADO ÍNTEGRAMENTE A MANO POR EL ESTUDIO DE ANTOÑITO Y MANOLÍN. POR ELLO Y POR LOS PROCESOS ARTESANALES ENVUELTOS EN SU REALIZACIÓN, NO HAY DOS PRODUCTOS IDÉNTICAMENTE IGUALES. CUALQUIER DIFERENCIA O PARTICULARIDAD PROPIA DE LA FUNDICIÓN Y TORNEADO Y MECANIZADO DE LOS COMPONENTES NO DEBE SER TENIDA EN CUENTA COMO UN DEFECTO O IMPERFECCIÓN, SINO COMO ELEMENTO DIFERENCIADOR Y CARACTERÍSTICO DE CADA PIEZA.

EN EL ESTUDIO DE ANTOÑITO Y MANOLÍN ENTENDEMOS LA OXIDACIÓN Y LA PÁTINA NATURAL DE LOS MATERIALES COMO UN PROCESO NATURAL QUE ENRIQUECE LA BELLEZA DE LAS PIEZAS CON EL PASO DEL TIEMPO.

TODOS LOS DISEÑOS ESTÁN PROTEGIDOS MEDIANTE COPYRIGHT.  
TODOS LOS APARATOS ELECTRÓNICOS DE ESTE CATÁLOGO CUMPLEN CON LA NORMATIVA CE Y MARCADOS AL EFECTO.

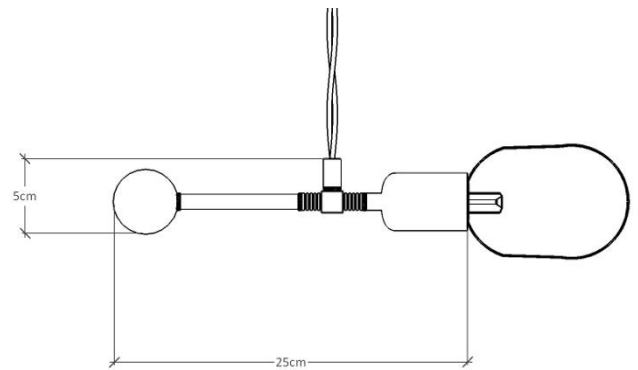

# TORCH



**INFO**  
TORCH.

**DISEÑO Y EJECUCIÓN**  
ANTOÑITO Y MANOLÍN.

**CLASE**  
I

**USO**  
I & II

**230 V**

**CERTIFICADO**



**PESO**  
0,8 KG

**CASQUILLO**  
E27.

**CLASE ENERGÉTICA**

